

ARHIV GRADITELJA MARINA MARASOVIĆA — IZVOR ZA REKONSTRUKCIJU KRONOLOGIJE GRADNJE I OPREMANJA CRKVE PRESVETOG OTKUPITELJA KOD OTAVICA

Željko Peković i Kristina Babić

Izvorni znanstveni članak /
Original scientific paper
726.822(497.581.2)“192/193“

Sažetak

Arhiv graditelja Marina Marasovića – pohranjen u Galeriji Meštrović u Splitu – dragocjeno je vrelo za proučavanje crkve Presvetog Otkupitelja kod Otavica. U sklopu izrade projekta obnove navedenoga nepokretnog kulturnog dobra potpisani su autori, 2017. godine, obradili građu Arhiva Marina Marasovića, koji je dao dragocjen uvid u kronologiju izrade jednog u nizu Meštrovićevih arhitektonskih projekata. Osim rekonstrukcije faza gradnje same crkve, a ujedno i mauzoleja obitelji Meštrović, tekst donosi i recentnu arhitektonsku dokumentaciju postojećeg stanja.

Cljučne riječi: Arhiv Marina Marasovića, crkva Presvetog Otkupitelja, Ivan Meštrović, mauzolej obitelji Meštrović

Kratkim prilogom o gradnji i opremanju interijera jednoga od Meštrovićevih arhitektonskih projekata, simbolično čestitamo splitskom Odsjeku za povijest umjetnosti petnaestu godišnjicu uz najljepše želje za buduću plodonosnu znanstvenu djelatnost te proširivanje Odsjeka mladim, vrijednim kolegama i kolegicama koji su znanstveno stasali u njegovu okrilju.

Crkva Presvetog Otkupitelja nalazi se na katastarskim česticama zgr. *234 te k. č. zem. 1530, 1547/2, 1547/3, 1548/2 katastarske općine Ružić. Iako se u literaturi redovito spominje da se Presveti Otkupitelj nalazi u Otavicama, strogo teritorijalno gledajući, navedene katastarske čestice pripadaju Općini Ružić, a nalaze se neposredno uz granicu sa susjednim Otavicama u kojima je Ivan Meštrović proveo djetinjstvo. Kao idealno mjesto za gradnju crkve Presvetog Otkupitelja – ujedno i mauzoleja obitelji Meštrović – izabrana je prirodna uzvisina Paračeva glavica uz korito rijeke Čikole, koja reljefno dominira istočnim dijelom Petrova polja.

Crkva Presvetog Otkupitelja, u čijoj su kripti pokopani članovi umjetnikove obitelji, građevina je centralnog tlocrta. U četverokut razvedenog tlocrta upisan je osmerokut. Zidni plašt osmerokutne prostorije u unutrašnjosti je razveden izmjenom pravokutnih i polukružnih niša koje imaju dvojaku funkciju: „razbijanje“ zidne mase te stvaranje arhitektonskog okvira za reljefe postavljenje unutar njih. Postojanje pravokutnih niša u eksterijeru naglašeno je rizalitima koji se sastoje od dvaju robusnih nosača kvadratnog presjeka, povezanih zabatom. Pročelnim i dvama bočnim rizalitima naglašena su ulazna vrata, odnosno prozorski otvori. U unutraš-



Sl. 1.
Crkva Presvetog
Otkupitelja – pogled sa
sjeverozapada
(foto: Ž. Peković)



Sl. 2.
Crkva Presvetog
Otkupitelja – pogled
s jugoistoka
(foto: Ž. Peković)

POVIJEST UMJETNOSTI
KAO OTVORENI PROJEKT

Sl. 3.
Tlocrt postojećeg
stanja Presvetog
Otkupitelja
(izradio:
Ž. Peković)

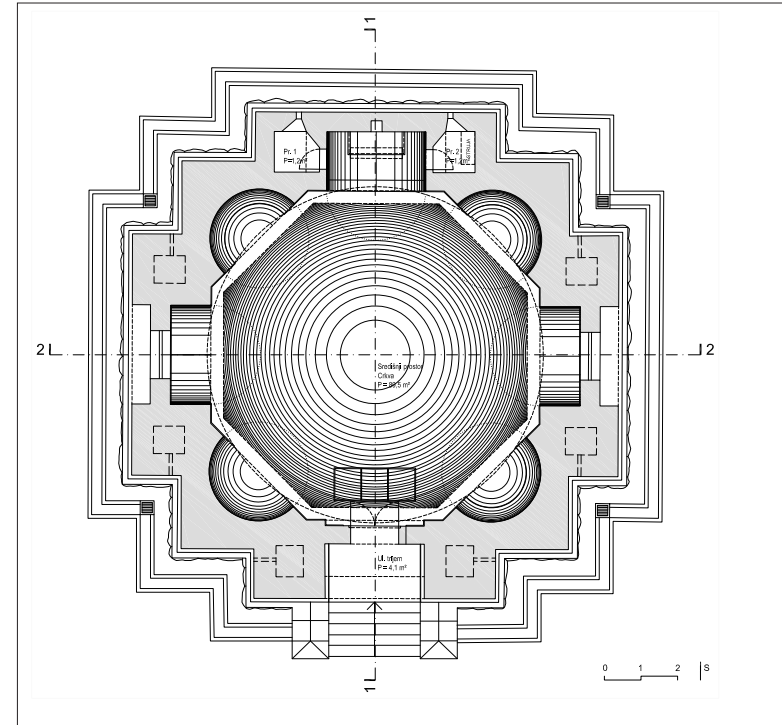

Sl. 4.
Uzdužni presjek
Presvetog
Otkupitelja
(izradio:
Ž. Peković)

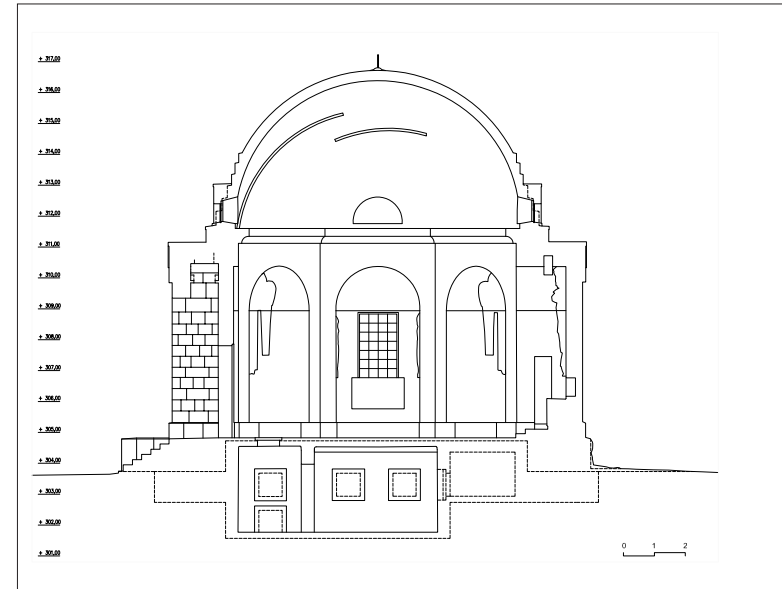

POVIJEST UMJETNOSTI
KAO OTVORENI PROJEKT

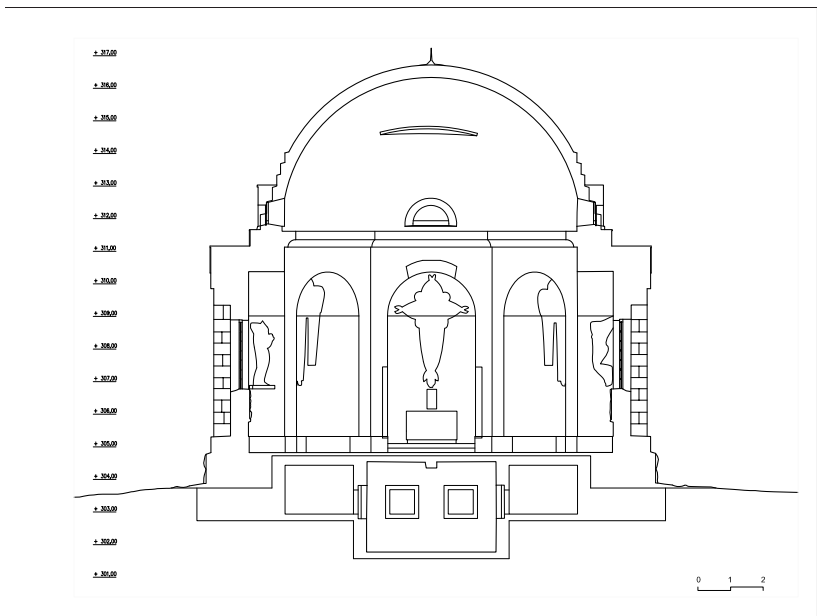

Sl. 5.
Poprečni presjek
Presvetog
Otkupitelja
(izradio:
Ž. Peković)

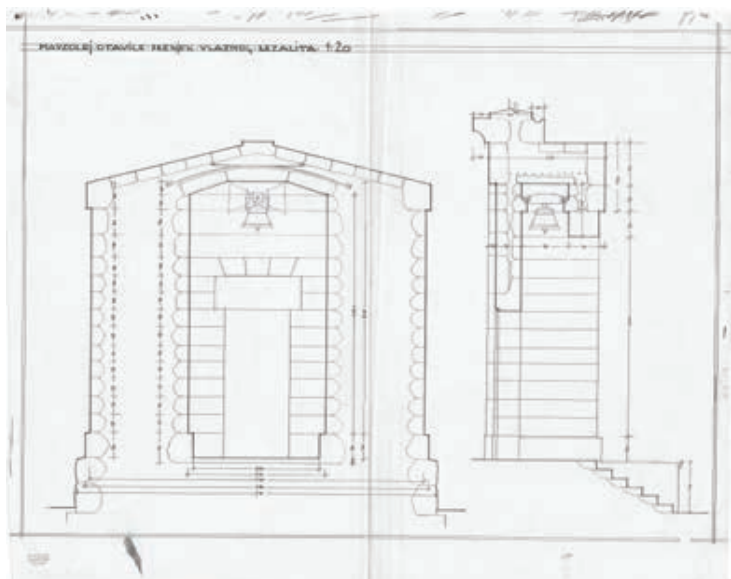

Sl. 6.
Presjek pročelnog
rizalita sa zvonom
(Nacrti iz fundusa
Galerije Meštrović,
Split, inv. br. 853)

POVIJEST UMJETNOSTI
KAO OTVORENI PROJEKT

POVIJEST UMJETNOSTI
KAO OTVORENI PROJEKT

njosti zabata pročelnog rizalita nalazilo se zvono, što potvrđuje arhitektonska dokumentacija originalnog projekta.¹ Ono je, nažalost, otuđeno tijekom Domovinskog rata. Na začelju se nalazi plitka pravokutna apsida koja penetrira u vanjski prostor. Pravokutna apsida flankirana je dvjema manjim prostorijama, koje svojim položajem asociiraju na pastoforije.

Prostor unutar pravokutne apsida je u odnosu na osmerokutni prostor podignut za dvije stube. Svetištem relativno malih dimenzija dominira oltar u obliku kvadra koji je napravljen od crvenoga kotorskog kamena. U skladu s obrednim uzusima prije Drugoga vatikanskog koncila (1962.), oltar je priljubljen uz začelni zid apsida, a nad njim se nalazi pravokutna niša – prema izvornoj izvedbi projekta bila je zatvorena mjednim vratašcima, a obnašala je funkciju tabernakula.

Prirodna svjetlost u apsidu prodire kroz krovni prozorski otvor koji se nalazi u bačvastom svodu iznad *Vječno raspetoga*. Izduženi uski prozorski otvor ispunjen je staklenom stijenkom, pa skulpturu osvjetljava prirodna svjetlost, istodobno naglašavajući njezinu semantičku i perceptivnu dominaciju prostorom. Naime, skulptura u apsidu „utjelovljuje“ titulara crkve te u potpunosti zaokuplja pažnju posjetitelja čim otvori vrata i stupi u ovu crkvu.

Pravokutna apsida i rizaliti uz bočne zidove, kao i uz pročelni zid pred kojim se nalazi i šest pristupnih stuba, daju građevini oblik križnog tlocrta. U interijeru se upisani križ sramežljivo naslućuje položajem pravokutne apsida i bočnih pravokutnih niša. Zamjetan je neznatni otklon od ustaljene orijentacije crkve – Presveti Otkupitelj orijentiran je u smjeru jugoistok (apsida) – sjeverozapad (pročelje).

Crkva je natkrivena kupolom konstruiranom nad osmerokutnom osnovom. Prijelaz osmerokutne osnove na kružnu tlocrtnu formu kupole ostvaren je stupnjevitim izdizanjem osmerokutnog postolja u obliku „stuba“ čime je smanjena površina osmerokuta, a samim tim i promjer kupole. U stepenastom se postolju kupole nalaze i četiri polukružna prozora zatvorena alabasternim pločama, koji su naglašeni pravokutnim istacima.

Pod crkvom se nalazi kriptu kojoj se pristupa podizanjem triju pravokutnih podnih ploča pred ulazom u crkvu Presvetog Otkupitelja, s unutrašnje strane. Kripta se sastoji od dviju prostorija, manje, pravokutnog tlocrta i druge, veće kvadratnog tlocrta, a u njihovim se bočnim zidovima nalaze niše kvadratnih otvora s grobnicama članova Meštrovićeve obitelji.

Osim poznatim reljefima sakralne tematike (*Vječno raspeti*, četiri evanđelista, *Navještenje*, *Porodenje*, *Oplakivanje*, *Duša pokojnice*, *Duša pokojnika*), interijer je opremljen polikromnim popločenjem geometrijskog uzorka.

Iako postoji cijeli niz aspekata s kojih bi se moglo pisati i o kojima se prethodno pisalo o toj crkvi i njezinoj opremi – ovom prilikom ćemo se fokusirati na kronologiju njezine gradnje i opremanja, a na temelju zapisa

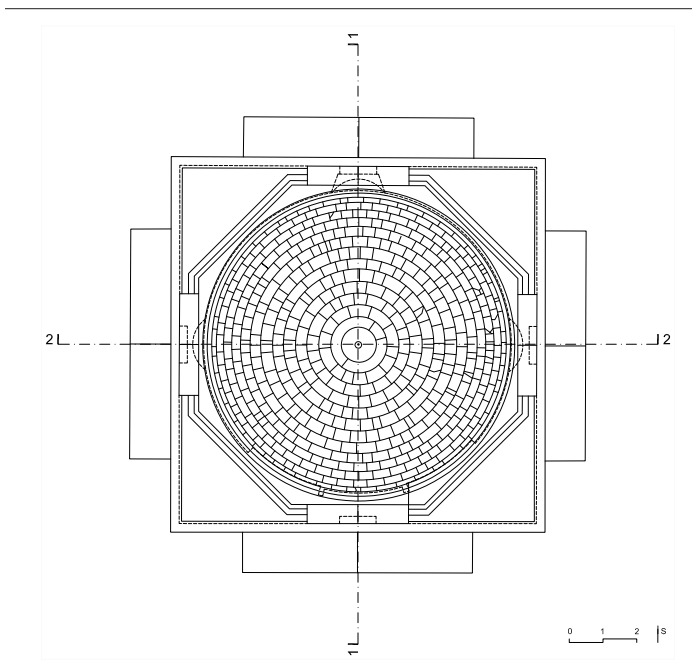

Sl. 7.
Tlocrt kupole
Presvetog Otkupitelja
(izradio: Ž. Peković)

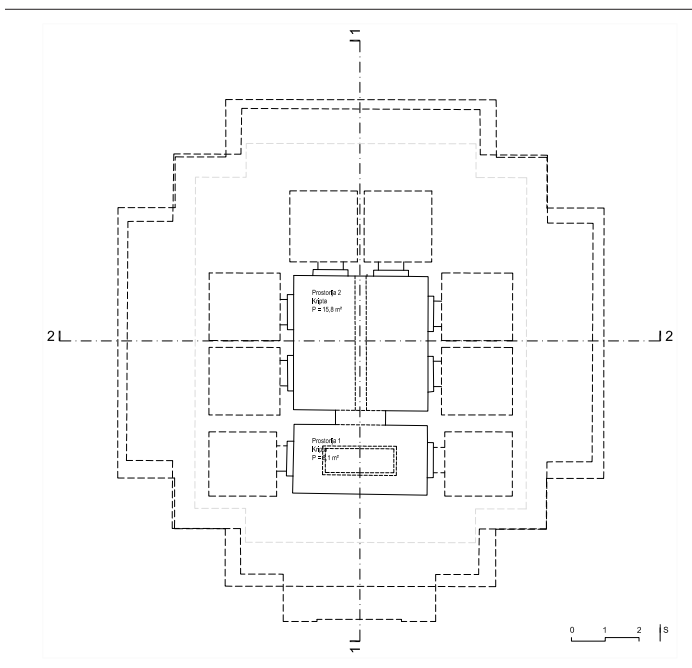

Sl. 8.
Tlocrt kripte
Presvetog Otkupitelja
(izradio: Ž. Peković)

POVIJEST UMJETNOSTI
KAO OTVORENI PROJEKT

POVIJEST UMJETNOSTI
KAO OTVORENI PROJEKT

koje je za sobom ostavio Marin Marasović, poznati splitski graditelj kojeg je Ivan Meštrović angažirao za izvedbu građevinskih radova na crkvi i pristupnom mostu preko Čikole.

Arhiv Marina Marasovića

Marin Marasović (1895. – 1980.) bio je poznati splitski graditelj koji je surađivao s cijenjenim splitskim arhitektom Fabijanom Kaliternom. Upravo ga je on upoznao s Ivanom Meštrovićem 1926. godine. Suradnja Meštrovića i Marasovića započela je već sljedeće godine – kada graditelju povjerava izvedbu kriptu i Bilinićeva projekta ogradnog zida njegove obiteljske kuće na Mejama – a traje sve do kraja Meštrovićeva života. Naime, sačuvana je prepiska Meštrovića i Marina Marasovića iz 1957. godine kada umjetnik – tada nastanjen u SAD-u – moli graditelja da pomogne transportirati dijelove Njegoševa spomenika na Lovćen – to je, koliko nam je poznato, bila njihova posljednja suradnja.²

Iako je Marasović sudjelovao u izvedbi gotovo svih Meštrovićevih arhitektonskih projekata, osobitu pozornost valja posvetiti njihovoj suradnji na realizaciji projekta crkve Presvetog Otkupitelja. Poduzeće Marina Marasovića počelo je u Otavicama (zapravo Ružiću) raditi 1929.³ godine kada su prionuli gradnji mosta preko Čikole i pristupne ceste Paraćevoj glavici na kojoj je planirana gradnja crkve Presvetog Otkupitelja, ujedno mauzoleja obitelji Meštrović. Iste je godine Marin Marasović napravio projektni elaborat za „Mauzolej“ – kako se u dokumentima Arhiva Marina Marasovića redovito naziva građevina na Paraćevoj glavici – te je prionuo gradnji.⁴

Arhiv Marina Marasovića nalazi se u vlasništvu Muzeja Ivana Meštrovića. Dio se nalazi u Atelijeru Meštrović u Zagrebu, a dio u Galeriji Meštrović u Splitu. Potonji dio arhiva, koji se odnosi na gradnju Presvetog Otkupitelja, sastoji se od triju podebljih fascikala koji nose sljedeće inventarne brojeve: AFMM 10.1, AFMM 10.2, AFMM 10.4. U spomenutim fasciklima nalaze se naizgled ne tako važni dokumenti poput narudžbenica materijala, raznih troškovnika i trebovnika, kao i obračuna izvedenih radova. Ipak, ti dokumenti nude dragocjen uvid u kronologiju gradnje Presvetog Otkupitelja, kao i uvid u upotrijebljeni materijal i mjesto odakle je nabavljen, a potom dopremljen na Paraćevu glavici.

- 2 Detaljnije o suradnji Ivana Meštrovića s Marinom Marasovićem vidi u: Bošković, „Prilozi,“ 210–212.
- 3 Prema podacima Arhiva Marina Marasovića, gradnja je počela 1929. godine. Ondašnji dnevni tisak izvijestio je o početku gradnje 1928. godine, koja je obustavljena i odgođena zbog velike hladnoće. „Meštrović gradi svoju grobnicu u rodnom mjestu,“ 36. Kečkemet, *Život Ivana Meštrovića*, 10.
- 4 Bošković, „Prilozi,“ 211, 222.

Iako se o crkvi Presvetog Otkupitelja pisalo prethodnih desetljeća⁵, autori nisu spominjali podatke koje pruža Arhiv Marina Marasovića. Godine 2017. Muzeji Ivana Meštrovića naručili su izradu projektne dokumentacije za sanaciju i adaptaciju crkve Presvetog Otkupitelja i uređenje okoliša u Otavicama u okviru projekta „Meštrovićev znak u Hrvatskoj“, u sklopu kojeg su autori ovoga teksta napisali opsežan konzervatorski elaborat koji je u rujnu navedene godine pohranjen u Galeriji Meštrović u Splitu te Konzervatorskom odjelu Ministarstva kulture u Šibeniku. Recentno je, 2020. godine, Zorana Jurić Šabić, viša kustosica Galerije Meštrović u Splitu, objavila knjigu *Crkva Presvetog Otkupitelja. Ivan Meštrović u zavičajnom kontekstu* što je, svakako, hvalevrijedan pothvat, koji je vrijedne informacije o tom važnom spomeniku učinio dostupnim znanstvenoj i široj javnosti.⁶ Autorica u potpoglavlju „Kronologija gradnje“ poglavlja „Crkva Presvetog Otkupitelja“ donosi neke podatke o gradnji iz Arhiva Marina Marasovića, pri tome se ne referirajući na spomenuti konzervatorski elaborat u kojem je prvi put rekonstruirana kronologija gradnje crkve.⁷ Svakako, s obzirom na to da je autoričin fokus usmjeren na neke druge podatke iz Arhiva M. Marasovića, u nastavku teksta donosimo faze gradnje Presvetog Otkupitelja, a na temelju dokumenata pohranjenih u spomenutom arhivu.

Kronologija gradnje i opremanja crkve Presvetog Otkupitelja

Prije poduzimanja gradnje crkve Presvetog Otkupitelja Meštrović je pomno odabrao lokaciju za gradnju. Izbor je pao na Paraćevo glavica – uzvisinu smještenu u Ružiću, ali nedaleko od granice s Otavicama. Glavica dominira okolnim ravničarskim područjem. Dvadesetih godina 20. stoljeća – kada je Meštrović izabrao upravo ovu lokaciju za gradnju crkve Presvetog Otkupitelja, ujedno mauzoleja vlastite obitelji – Paraćeva je

glavica bila nepošumljena, a njeno podnožje je oplakivala rijeka Čikola okružena močvarnim ravničarskim područjem. Nije postojala prilazna cesta, kao ni most preko rijeke. Izgradnja crkve Presvetog Otkupitelja na Paraćevoj glavici za sobom je povukla nužne intervencije u okoliš.

Godine 1929. gradi se prilazna cesta – odvojak postojeće ceste koja povezuje Gradac i Otavice – i most preko Čikole u podnožju Paraćeve glavice. Meštrović je izvedbu tih radova povjerio poznatom splitskom graditelju Marinu Marasoviću.⁸

U literaturi se navode različiti podatci o dataciji gradnje crkve Presvetog Otkupitelja. Uvid u dokumente iz Arhiva Marina Marasovića, Meštrovićeva pisma i novinske članke ukazuje na to da je gradnja započeta 1928. godine. U kolovozu spomenute godine Meštrović piše bratu Petru da je sa splitskim poduzetnicima Šakićem i Marasovićem potpisao ugovor o gradnji, u početku samo kripe. U prosincu iste godine *Novo doba* izvijestilo je čitateljstvo o početku gradnje njegove „grobnice“ i mosta preko Čikole, koja je prekinuta zbog velike hladnoće.⁹

Gradnja mosta i crkve nastavljena je sljedeće godine. Iako u Arhivu Marasović u Splitu nismo pronašli dokumente koji elaboriraju gradnju mosta, stare fotografije su dokaz da je most preko Čikole gotovo sagrađen u trenutku kada se na ogoljenoj Paraćevoj glavici naziru temelji crkve, što podrazumijeva izvršene radove oko kripe.

Dana 20. rujna 1929. graditelji J. Šakić i M. Marasović (kako stoji u lijevom zaglavlju dokumenta) sastavili su *Trebovnik za izgradnju Mauzoleja gosp. Ivana Meštrovića u Otavicama*. On sadrži osamnaest numeriranih stavki¹⁰: iskop temelja za izgradnju zidova ulaza; betoniranje temelja i ulaznih zidova i proširenje temelja betonom; zidanje zidova mauzoleja s vanjske strane kamenom klesancem, a s unutarnje muljikom; klesanje pročelnog kamena na podnožju u bazama; klesanje unutarnjeg lica zidova muljikom; izgradnja niše za zvono; izrada vijenca od muljike; obrada gornjih obliha dijelova polukružnih niša; gradnja kupole od armiranog betona; cementni namaz kupole; obloga kupole pločama te završni kameni blokovi za kupolu...¹¹

- 5 Valja izdvojiti sljedeće tekstove koji su navedeni kronološkim redom objavljivanja: Vidović, *Meštrović i savremeni sukob skulptora s arhitektom*, 230–233. Deanović, „Meštrovićeva arhitektura“, 9–10. Piplović, „Arhitektura Ivana Meštrovića“, 903–911. Barbić, *Meštrović, Driš, Otavice*, 15–22. Šegvić, „Ivan Meštrović“, 2–9. Deanović, „Meštrovićevi prostori“, 128–130. Kump, „Popis arhitektonskih djela“, 134–135. Barbić, „Meštrović i arhitekti“, 162. Majstorović i Quein, *Tragovi naslija*. Slade, „Meštrovićeva crkva“, 128–130. Slade, „Meštrovićev Presveti Otkupitelj“, 74–80. Kečkemet, „Arhitektura Ivana Meštrovića“, 181–196. Kečkemet, *Život Ivana Meštrovića*, 10–11. Paladino, *Lavoslav Horvat*, 30–40, 273. Stipan, „Prilog revalorizaciji“, 187–196. Jurić, *U Meštrovićevom rodnom kraju*. Jurić Šabić, *Dekodiranje Meštrovića*. Jurić Šabić, *Crkva Presvetog Otkupitelja*, 57–194.
- 6 Jurić Šabić, *Crkva Presvetog Otkupitelja*.
- 7 Jurić Šabić, *Crkva Presvetog Otkupitelja*, 91–105.

POVIJEST UMJETNOSTI
KAO OTVORENI PROJEKT

94

POVIJEST UMJETNOSTI
KAO OTVORENI PROJEKT

95

- 8 Bošković, „Prilozi“, 211. Autorica je u tekstu donijela i prijepis rukopisa Marina Marasovića, naslovljenog „Meštrovićeve građevine. Uspomene na rad s preminulim umjetnikom“ (u citiranom članku str. 222–227). U spomenutom rukopisu (str. 222), nastalom 1962. kao svojevrsni nekrolog M. Marasovića bliskom suradniku i prijatelju, graditelj spominje i gradnju mostu preko Čikole i crkve Presvetog Otkupitelja, tj. „Mauzoleja“ kako on naziva građevinu na Paraćevoj glavici.
- 9 Kečkemet, *Život Ivana Meštrovića*, 10. „Meštrović gradi svoju grobnicu u rodnom mjestu“, 36.
- 10 Navodimo važnije stavke i to u skraćenom obliku.
- 11 Arhiv Marina Marasovića, Galerija Meštrović, Split, inv. br. AFMM-



Sl. 9.
Gradnja prilazne ceste i
mosta podno Paračeve
glavice, 1929. (Arhiv
Marina Marasovića, inv.
br. AFMM-10.4)



Sl. 10.
Crkva Presvetog Otku-
pitelja tijekom gradnje,
1930. (?) (Fototeka Ga-
lerije Meštrović, Split)

Deset dana kasnije (30. rujna 1929.) Marin Marasović uputio je pi-
smo Ivanu Meštroviću u Zagreb te mu priložio *Troškovnik za izgradnju*
Mauzoleja gosp. Ivana Meštrovića u Otavicama. U pismu spominje detaljni
ispravak nacrtu mauzoleja te korekciju troškova s obzirom na proširenje
podnožja. Uvjerava Meštrovića u povoljnost ponuđenih cijena koje su
takve s „obzirom na teške prilike, kojima je gradnja skočena“. Osobito
je važna sljedeća rečenica: „Sutra ćemo krcati saonice pak ćemo sre-

dinom ove sedmice počeo prevažanje blokova na glavicu...“ Naime, ona
je dokaz da je gradnja crkve Presvetog Otkupitelja započela 1. listopa-
da 1929. godine. Troškovnik sadrži popis svih predviđenih radova, kao i
detaljan opis postupaka koji će se primjenjivati te materijala i alata koji
će se koristiti. Osobito je zanimljiva trinaesta stavka u kojoj se spominje
klesanje reljefa u nišama na licu mjesta.¹² Taj troškovnik se u odnosu na
Trebovnik – sastavljen deset dana prije – razlikuje po tome što je svaka
stavka detaljno elaborirana, a u *Trebovniku* su navedene u formi natukni-
ca. Vrijednost obaju dokumenata leži u tome što nam otkrivaju tehnike
gradnje i materijale koji su korišteni, a golim okom se ne mogu zamijetiti
zbog kamene obloge.

I. obračun izvedenih radova, koji su graditelji I. Šakić i M. Marasović
ispostavili Meštroviću 16. studenog 1930. godine, dokazuje da su do tog
datuma radovi navedeni u *Trebovniku* i *Troškovniku* – oba datirana u ru-
jan 1929. – okončani. Obračun sadrži i sljedeće stavke: radove vezane
uz kopanje i betoniranje temelja crkve; zidanje perimetralnih zidova „s
vanjske strane kamenom klesancem, a s unutarnje muljnikom“; gradnju
niše za zvono na pročelju; izradu gornjih, obliha dijelova niša te izgradnju
kupole od armiranog betona te njezina obloga od klesanog kamena... Sli-
jedi još jedan dokument naslovljen *II. obračun za dogradnju dvaju risalita*
na Mauzoleju u Otavicama koji sadrži popis radova: kopanje i betoniranje
temelja, zidanje zidova, klesanje podnožja, obradu pročelja i unutarnjeg
lica zida...¹³ Budući da je numeriran rimskom brojkom dva, vjerojatno se
i na ovaj obračun odnosi isti datum. Izdvajanje troškova gradnje „dvaju
risalita“ – što podrazumijeva one bočne – te korištenjem glagolske ime-
nice „dogradnja“, moguće je pretpostaviti da bočni risaliti nisu bili dio
idejnog projekta, nego su naknadno dograđeni na postojeću crkvu. Tu
pretpostavku osnažuje i pismo koje je M. Marasović uputio Meštroviću
30. rujna 1929. godine, a u kojem spominje korekciju cijene zbog proši-
renja podnožja.¹⁴ Dodatan argument su i sačuvani tlocrti, presjeci i crteži
pročelja idejnog projekta koji su pohranjeni u Galeriji Meštrović.¹⁵

Arhiv Marina Marasovića sadrži i *Troškovnik za izgradnju prilaznog*
stepeništa za Mauzolej u Otavicama koji, nažalost, nije datiran. Kao zani-
mljivost navedenih radova tog troškovnika izdvojili bismo spomen stuba

- 12 Arhiv Marina Marasovića, Galerija Meštrović, Split, inv. br. AFMM-10.2 / omot 3. Da je klesanje reljefa predviđeno na licu mjesta, vidi se na slikama 33 i 34.
- 13 Arhiv Marina Marasovića, Galerija Meštrović, Split, inv. br. AFMM-10.2 / omot 1.
- 14 Arhiv Marina Marasovića, Galerija Meštrović, Split, inv. br. AFMM-10.2 / omot 3.
- 15 Izdvajamo samo neke: *Nacrti iz fondusa Galerije Meštrović*, Split, inv. br.: 870, 871, 873, 875, 877.



od „tamnog bračkog kamena“.¹⁶

Otprilike pola godine prije završetka radova na crkvi, 1930. u segetskom kamenolomu ubran je velik blok kamena – težak čak 35 tona – namijenjen klesanju skulpture *Vječno raspetoga*. Blok je mjesec dana putovao od Segeta do Otavica.¹⁷ Krajem siječnja 1931. godine skulptura je vjerojatno završena, što zaključujemo na temelju *Računa za radove na Mauzoleju* koji je M. Marasović ispostavio Meštroviću 25. siječnja. Uz ostale stavke, navedene su i „izvedene radnje oko klesanja i podizanja Raspeća“. Tu su još i olovni oluci, dobavljanje i postavljanje gromobrana, postavljanje završnih slojeva na kupoli, pločnik pred ulazom i ulazni prag.¹⁸

U proljeće i ljeto 1931. godine klesani su reljefi u polukružnim nišama na licu mjesta¹⁹ te *Vječno raspeti*. O tome svjedoči račun koji je M. Marasović ispostavio Meštroviću 18. listopada 1933. godine. Naslovljen je *Računi raznih radova oko klesanja reljefa u Otavicama i postave ploče pred vratima* te počinje sljedećim navodom: „Rad na Mauzoleju u Otavicama od 15. 5. 1931. do 8. 8. 1931.“ Spomenuti račun navodi popis izvođača i popis izvedenih pomoćnih radova pri klesanju reljefa, poput postavljanja i skidanja

- 16 Arhiv Marina Marasovića, Galerija Meštrović, Split, inv. br. AFMM-10.2 / omot 2.
- 17 Kečkemet, *Život Ivana Meštrovića*, 10. Šparac, „Otavice“, 3.
- 18 Arhiv Marina Marasovića, Galerija Meštrović, Split, inv. br. AFMM-10.2 / omot 7.
- 19 Dvije fotografije iz Fototeke Galerije Meštrović u Splitu to također dokazuju. Naime, u polukružnim nišama su vidljivi blokovi muljike koji su u zoni zidnog plašta predviđeni za reljefe ispupčeni u odnosu na ostatak zidne plohe niše. Usp. sliku 11 i 12.

Sl. 11.
Crkva Presvetog
Otkupitelja tijekom
gradnje, 1930. (?)
(Fototeka Galerije
Meštrović, Split)

Sl. 12.
Gradnja crkve
Presvetog Otku-
pitelja, 1930. (?)
(Fototeka Galerije
Meštrović, Split)

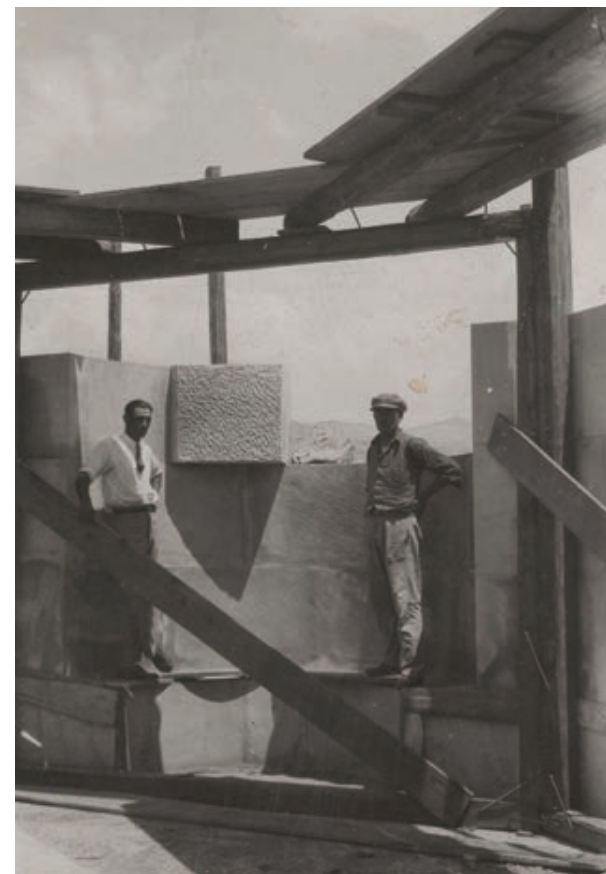

skele, prijevoza Meštrovićevih modela iz Drniša u Otavice, čuvanja tih modela na Paraćevoj glavici, oštrenja alata klesarima itd.²⁰ Sami „klesari“ – Meštrovićevi suradnici G. Antunac, V. Radauš, A. Augustinčić, I. Lozica, M. Matijević i N. Orlandini – nisu imenima spomenuti. U listopadu 1931. godine postavljena su i vrata s portretima članova obitelji Meštrović.²¹

U ljeto 1933. godine isklesani su reljefi za bočne pravokutne niše: *Navještenje, Rođenje, Oplakivanje, Duša pokojnice, Duša pokojnika*.²²

Iz popunjenog formulara *Isplatni spis radničkih dnevnica* i nekoliko računa te popisa za isplatu saznajemo da se tijekom 1933. i 1934. godine radilo na dovršavanju kripote, postavljanju gromobrana, ali i na okolišu crkve gdje se vrši pošumljavanje („sadnja borića“), gradnja prilaznog

- 20 Arhiv Marina Marasovića, Galerija Meštrović, Split, inv. br. AFMM-10.1.
- 21 Barbić, *Meštrović, Drniš, Otavice*, 17. Kečkemet, *Život Ivana Meštrovića*, 10.
- 22 Barbić, *Meštrović, Drniš, Otavice*, 20.

stubišta, ogradnog zida i podzida crkve.²³

Pismo Marina Marasovića Meštroviću – datirano 24. studenog 1934. – svjedoči da su neki od radova navedenih u popisu radničkih dnevnica dovedeni do kraja. Naime, javlja mu da je „zid gotov“, da su „željezna vrata“ naručena te bi trebala biti gotova za dvadesetak dana, a nakon toga i montirana. Iz sadržaja pisma jasno je da se radi o ogradnom zidu i vratima od kovanog željeza. M. Marasović u pismu spominje plan o sadnji stabala: „Uredićemo malo put do glavice i teren oko zida, t. j. suvišno kamenje, da se može zasaditi sada ili u proljeće.“²⁴ Dakle, 1934. godine Paraćeva glavica je još golo brdo s imponzantnom građevinom na vrhu.

Marin Marasović je Meštroviću, 11. prosinca 1934., uputio još jedno pismo kojim ga izvještava da je „u selu pokupio sve račune“ te navodi kome treba koliko platiti. Sadržaj tog pisma privlači pozornost zbog jednoga drugog razloga. Naime, Marasović piše sljedeće: „Mislim da Vam je Antunac pisao, da su oni u gl. sa sfingom gotovi...“²⁵ Iz literature je poznato da je Grga Antunac isklesao evangelista Mateja u jednoj od polukružnih niša. Termin „sfinga“ možda bi se mogao odnositi upravo na taj reljef krilatog čovjeka. Međutim, on nema tijelo lava, a klesanja sv. Mateja i ostalih evangelista datirano je 1931. godine. Stoga ostaje otvoreno pitanje na što je točno mislio M. Marasović pišući o „sfingi“.

Krajem kolovoza 1934. godine datiran je popis za narudžbu „blokova od zelenog mramora za pločnik“ s precizno navedenim dimenzijama kamenih ploča.²⁶ Pločnik je dovršen tijekom sljedeće godine.²⁷

Početak 1936. u dnevnom tisku se pisalo o dovršenju crkve Presvetog Otkupitelja, tj. mauzoleja obitelji Meštrović te prenošenju posmrtnih ostataka Meštrovićeva oca Mate u kriptu.²⁸ Usprkos tim napisima, račun datiran 9. rujna 1936. svjedoči da se tijekom te godine popravljala kupola te se „napravljali“ prozori na crkvi.²⁹ Dakle, kupola, sagrađena 1930., vrlo je brzo počela vlažiti te je popravljana već 1936. godine. Problem vlaženja kupola nije riješen do danas, usprkos nekolicini pokušaja.

- 23 Arhiv Marina Marasovića, Galerija Meštrović, Split, inv. br. AFMM-10.4.
24 Ibid.
25 Ibid.
26 Arhiv Marina Marasovića, Galerija Meštrović, Split, inv. br. AFMM-10.2 / omot 7.
27 Kečkemet, *Život Ivana Meštrovića*, 11.
28 Čičin-Šain, „U Otavicama“, 4. Kečkemet, *Život Ivana Meštrovića*, 11.
29 Arhiv Marina Marasovića, Galerija Meštrović, Split, inv. br. AFMM-10.2 / omot 7.

Zaključak

Iz citiranoga arhivskog materijala i novinskih članaka proizlazi da je gradnja crkve Presvetog Otkupitelja realizirana u nekoliko faza. Radovi su započeli gradnjom mosta na Čikoli – što je bio preduvjet prenošenja građevinskog materijala na vrh Paraćeve glavice – i kopanjem odnosno gradnjom kripe. Spomenuti radovi dovršeni su 1929. godine. Do kraja 1930. crkva je sagrađena te se sljedećih nekoliko godina radilo na opremanju njezina interijera. Sljedeće godine postavljena su vrata s portretima obitelji Meštrović. U razdoblju od 1931. do 1933. isklesani su svi reljefi kojima je opremljen interijer. Tijekom 1933. i 1934. dovršavali su se manji radovi na crkvi – dovršavanje kripe, postavljanje gromobrana, manje sakonije kupole. Isto tako, započeli su radovi na sređivanju crkvenog okoliša. Sljedeće godine dovršeno je popločenje crkve. To je bio posljednji zahvat u crkvenom interijeru. Naime, iako je još 1930. godine napravljen troškovnik za mozaik u kupoli³⁰, nikad nije realiziran.

Popis literature

- Arhiv Marina Marasovića, Galerija Meštrović u Splitu.
- Barbić, Vesna. *Meštrović, Drniš, Otavice*. Drniš: Centar za kulturu, obrazovanje i informacije, 1983.
- Barbić, Vesna. „Meštrović i arhitekti.“ *Rad Jugoslavenske akademija znanosti i umjetnosti*, knj. 423, *Razred za likovne umjetnosti*, knj. XIII (1986): 147–165.
- Bošković, Marija. „Prilozi za biografiju splitskoga graditelja Marina Marasovića.“ *Kulturna baština* 36 (2010): 210–212.
- Čičin-Šain, S. „U Otavicama, svom rodnom mestu veliki naš vajar Ivan Meštrović podigao je porodični mauzolej...“ *Pravda* 32/11.247 (17. 2. 1936.): 4.
- Deanović, Ana. „Meštrovićeva arhitektura.“ *Čovjek i prostor*, god. IX, br. 108/109 (1962): 9–10.
- Deanović, Ana. „Meštrovićevi prostori.“ *Rad Jugoslavenske akademija znanosti i umjetnosti*, knj. 423, *Razred za likovne umjetnosti*, knj. XIII (1986): 128–130.
- Fototeka Galerije Meštrović u Splitu.
- Jurić, Zorana. *U Meštrovićevom rodnom kraju*. Split: Muzeji Ivana Meštrovića, 2015.
- Jurić Šabić, Zorana. *Crkva Presvetog Otkupitelja: Ivan Meštrović u zavičajnom kontekstu*. Split: Muzeji Ivana Meštrovića, 2020.
- Jurić Šabić, Zorana. *Dekodiranje Meštrovića. Ikonološka studija skica za dekoraciju kupole crkve Presvetog Otkupitelja u Otavicama*. Split: Muzeji Ivana Meštrovića, 2015.
- Kečkemet, Duško. „Arhitektura Ivana Meštrovića.“ *Adrias. Zbornik radova Zavoda za znanstveni i umjetnički rad HAZU* br. 1 (1987): 181–196.
- Kečkemet, Duško. *Život Ivana Meštrovića (1883. – 1962. – 2002.)*, sv. 2. Zagreb: Školska knjiga, 2009.
- Kump, Mirna. „Popis arhitektonskih djela i urbanističkih zahvata.“ *Rad*

Jugoslavenske akademije znanosti i umjetnosti, knj. 423, *Razred za likovne umjetnosti*, knj. XIII (1986): 131–143.

- Majstorović, Božo i Gudio Quein. *Tragovi nasilja. Otavice. Crkva Presvetog Otkupitelja. Grobnica obitelji Meštrović*. Split: Fundacija Ivana Meštrovića, 1996.
- „Meštrović gradi svoju grobnicu u rodnom mjestu,“ *Novo doba* 10 (11)/326, 24. 12. 1928., 36.
- Paladino, Zrinka. *Lavoslav Horvat. Kontekstualni ambijentalizam i moderna*. Zagreb: MeandarMedia, HAZU, Hrvatski muzej arhitekture, 2013.
- Piplović, Stanko. „Arhitektura Ivana Meštrovića.“ *Mogućnosti* 30/10–11 (1983): 895–915.
- Slade, Iris. „Meštrovićeva crkva Presvetog Otkupitelja od gradnje do obnove.“ *Kontura*, god. 9, 58/59 (1998–1999): 128–130.
- Slade, Iris. „Meštrovićev Presveti Otkupitelj: od umjetnikove ideje do čelne obnove.“ *Muzeologija* 36 (1999): 74–80.
- Stipan, Davor. „Prilog revalorizaciji arhitektonske baštine Ivana Meštrovića u svjetlu muzeološko-baštinskog promišljanja.“ *Informatička museologija* 44/1–4, (2013): 187–196.
- Šegvić, Neven. „Ivan Meštrović i arhitektura.“ *Arhitektura* 187–188, (1983–1984): 2–9.
- Š., J. „Otavice – selo djetinjstva i rane mladosti velikog Meštrovića,“ *Slobodna Dalmacija* 0/2281, 7. 6. 1952., 3.
- Vidović, Žarko. *Meštrović i savremeni sukob skulptora s arhitektom*. Sarajevo: Izdavačko preduzeće „Veselim Masle“, 1961.

Željko Peković, dr. sc., dipl. ing. arh., redovni je profesor u trajnom zvanju na Filozofskom fakultetu Sveučilišta u Splitu i voditelj kolegija Osnove arhitekture i urbanizma, Zaštita spomenika, Odabrane teme iz dubrovačke arhitekture, Urbanističke teme, Urbanizam srednjovjekovnih komuna. Diplomirao je 1983., magistrirao 1991. i doktorirao 1995. godine na Arhitektonskom fakultetu Sveučilišta u Zagrebu. Publicirao je niz znanstvenih članaka i nekoliko znanstvenih knjiga. Jedan od osnivača, izdavača i urednika serije *Studia Mediterranea archaeologica* koja je izdala devet znanstvenih, dvojezičnih knjiga. Kao istraživač, projektant i konzervator realizirao niz projekata o svjetskoj kulturnoj baštini; najznačajniji je obnova Starog mosta u Mostaru koji je, nakon obnove, upisan na Listu svjetske baštine UNESCO-a.

Kristina Babić predavačica je na Odsjeku za povijest umjetnosti Filozofskog fakulteta u Splitu. Diplomirala je 2013. godine povijest umjetnosti i hrvatski jezik i književnost na Filozofskom fakultetu Sveučilišta u Splitu. Doktorandica na poslijediplomskom studiju Humanističke znanosti (znanstveno polje: povijest umjetnosti) na Sveučilištu u Zadru. Stažirala je u Muzeju hrvatskih arheoloških spomenika u Splitu te položila stručni ispit za zvanje kustosa. Od 2016. godine, kao vanjska suradnica, a od 2019. kao stalna zaposlenica Odsjeka za povijest umjetnosti izvodi niz kolegija na prijediplomskom i diplomskom studiju. Samostalno i u koautorstvu objavila nekoliko znanstvenih radova i monografsko izdanje *Zrinski u Pounju*.